

Válečková profilová lineární vedení

Řada RUE

Návod k montáži a údržbě

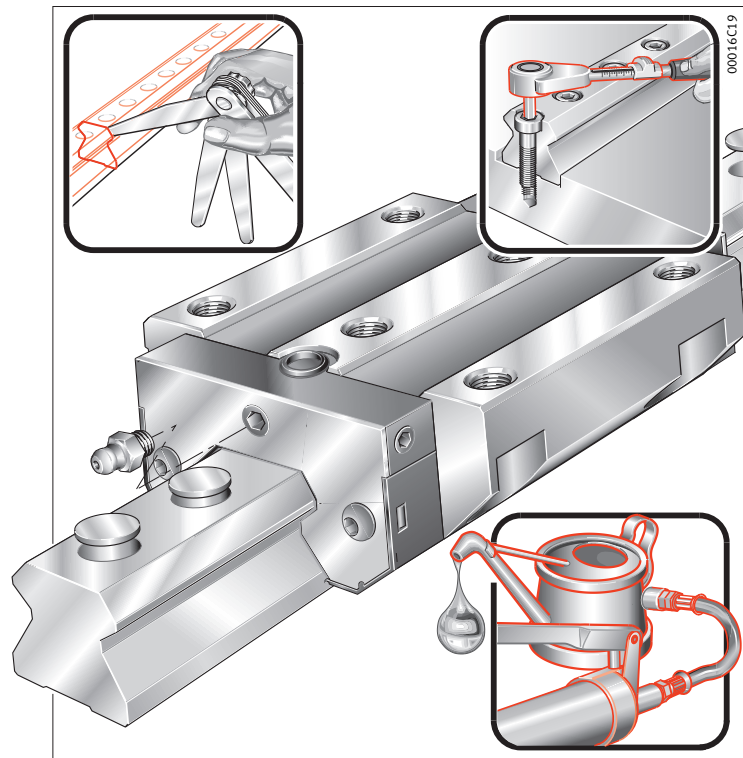

MON 30

SCHAEFFLER

Obsah

Potřebné nářadí a pomůcky	2
Místo montáže / montážní nástroje	3
Kontrola přípojovací konstrukce	4
Kontrola provedení dodávky	7
Upevňovací šrouby / utahovací momenty	10
Montáž a demontáž vodícího vozíku	11
Montáž předinstalovaných válečkových profilových lineárních vedení	12
Mazání	21
Minimální množství oleje při uvedení do provozu Q_{mind} / Impulzní množství oleje Q_{imp}	26
Prvotní množství maziva	26
Domazávání při impulzním olejovém mazání	27

Str. Potřebné nářadí a pomůcky



Čisticí prostředek



Úchylkoměr



Olejový brousek



Spárová měrka



Ochranná lišta



Inbusový klíč



Pásek z pružinové ocele



Momentový klíč



Plastová palička



Stranový klíč



Posuvné měřítko



Mazání



Montážní přípravek

Místo montáže / montážní nástroje

 Tento manuál platí jen pro válečková profilová lineární vedení konstrukční řady RUE. Při montáži vedení je třeba postupovat výhradně podle tohoto manuálu.

V blízkosti místa montáže se nesmí pracovat se stroji, přístroji a zařízeními vytvářejícími třísky nebo prach.

Je třeba zabránit proniknutí nečistot nebo vlhkosti do vedení. To by výrazně narušilo funkčnost prvků a podstatně zkrátilo jejich životnost. K montáži prvků je třeba použít předepsané nářadí. Nevhodné nebo znečištěné nářadí může podstatně narušit funkčnost vedení a výrazně zkrátit jejich životnost.

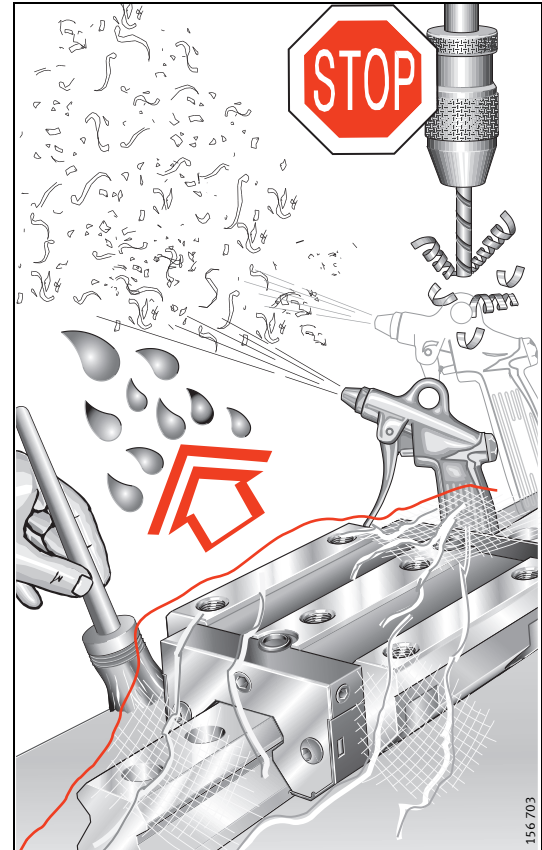

Kontrola připojovací konstrukce



Připojovací konstrukce musí být čistá.

Nečistoty mají nepříznivý vliv na přesnost a zkracují životnost vedení.

- Zkontrolujte, zda se v místech otvorů a dorazových hran nenacházejí ostříny; případné ostříny či otřepy odstraňte olejovým brouskem.
- Výšky doražení a poloměry zaoblení zkontrolujte podle obrázku a tabulky; proveďte korekci případných odchylek.
- Dorazová strana ① a označená strana ② se musí nacházet naproti sobě.

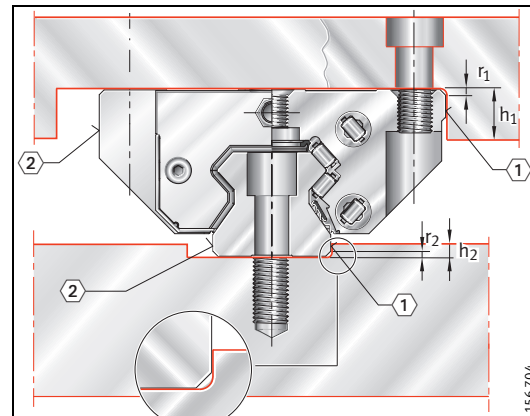

Označení	h_1	h_2 max.	r_1 max.	r_2 max.
RUE25-D (-L, -H, -HL)	7,5	4,5	0,8	0,3
RUE35-E (-L, -H, -HL) RUE35-E-KT-L (-HL)	8	6	1	0,8
RUE45-E (-L, -H, -HL) RUE45-E-KT-L (-HL)	10	8	1	0,8
RUE55-E (-L, -H, -HL) RUE55-E-KT-L (-HL)	12	9,5	1	0,8
RUE65-E (-L, -H, -HL) RUE65-E-KT-L (-HL)	15	10,5	1	0,8
RUE100-E-L	25	13	1	0,8

Kontrola připojovací konstrukce

- Tolerance tvaru / polohy ploch šroubových spojů a dorazů zkontrolujte dle obrázku; příslušné plochy podle potřeby upravte.
 - Tolerance rovnoběžnosti – viz stranu 6.
- Zjistěte výškové přesazení ΔH (μm) dosedacích ploch.
- Podle příslušné rovnice vypočítejte výškové přesazení a porovnejte jej s naměřenou hodnotou; dle potřeby upravte příslušné plochy.
 b (mm) je vzdálenost středů.

$$\Delta H = 0,075 \cdot b$$

- ① Nekonvexní (pro všechny obráběné plochy)

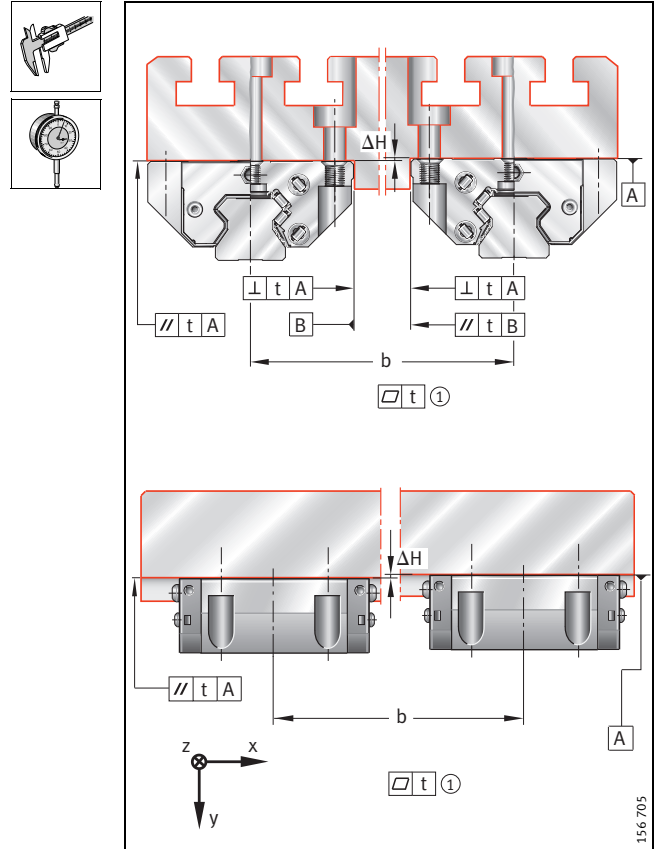

Kontrola přípojovací konstrukce

Má-li lože stroje dvě definované dorazové plochy, je třeba zkontrolovat jejich rovnoběžnost.



V případě dosažení nejvyšších hodnot dle tabulky může dojít ke zvýšení odporu při posuvu.

- Zkontrolujte rovnoběžnost dorazových ploch podle obrázku a tabulky.
- Tolerance rovnoběžnosti závisí na třídě předpětí (V3).
V případě odchylek upravte dosedací a dorazové plochy pro lišty na přípojovací konstrukci.

① Nekonvexní (pro všechny obráběné plochy)

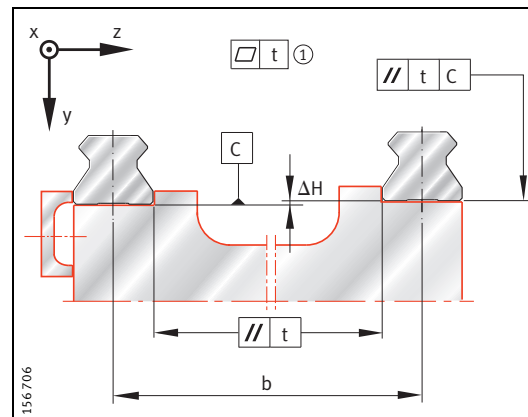

Označení	V3 t μm
TSX25-D (-U, -ADB, -ADB+K)	7
TSX35-E (-U, -ADB, -ADB+K, -KA+ST)	10
TSX45-E (-U, -ADB, -ADB+K, -KA+ST)	10
TSX55-E (-U, -ADB, -ADB+K, -KA+ST)	10
TSX65-E (-U, -ADB, -ADB+K, -KA+ST)	10
TSX100-E	10

Kontrola provedení dodávky

Vodící vozík ① se nachází na vodící liště ②. Lišty i vozíky jsou nakonzervované. Jednotky vyjměte z obalů až těsně před montáží.

Otvory s ostrými hranami jsou přelepené páskou ③ (nebezpečí úrazu). Tuto pásku odstraňte až při montáži vedení. Dodávka zahrnuje i mazací sadu (MSatzRWU) ④. Vedení RUE25-D-FE (-OE) se dodává s předinstalovanou maznicí / mazací přípojkou ⑤ a O-kroužkem (přilepeným páskou) pro domazávání shora ⑥.

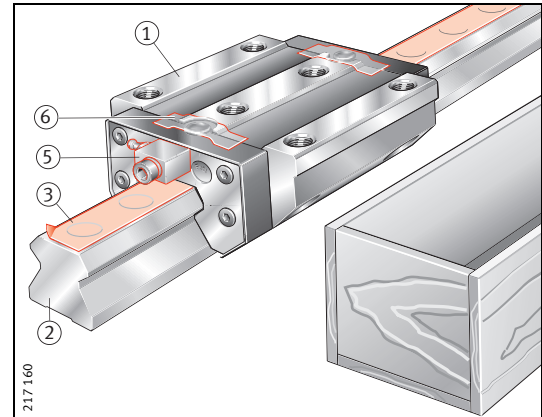
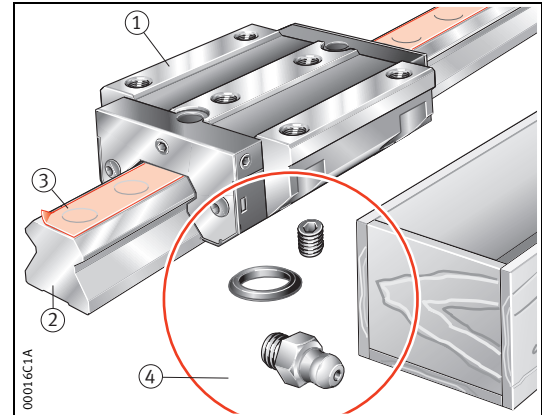

Kontrola provedení dodávky

Uzavírací zátky ⑦ a ochranné lišty ⑧ jsou přiloženy.

Nepohybujte vozíky přes neuzavřené otvory. Pokud je nutné vozík přemístit, chraňte těsnící bříty pomocí plechového pásku z pružinové ocele ⑨ (o tloušťce 0,2 mm), který zasunete mezi povrch lišty a vodící vozík.

Konce pásku před a za vozíkem zahněte lehce nahoru. Plechový pásek z pružinové ocele si musí zhotovit zákazník.

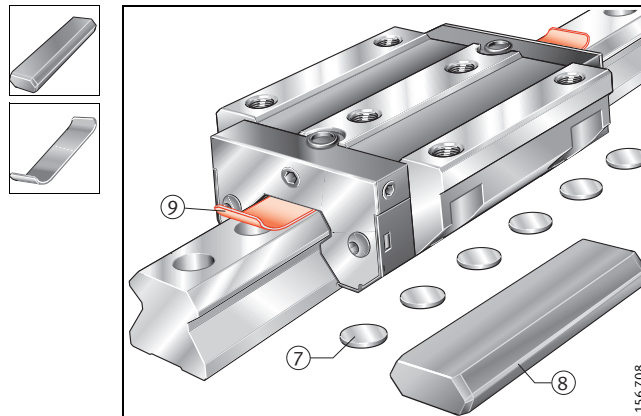

Kontrola provedení dodávky

Vícedílné vodící lišty jsou zabalený dohromady.
Dělicí místa ①, ②, ③ jsou opatřena průběžným značením.

 Vodící lišty instalujte tak, aby byly stejné číslice a písmena u sebe.

Vodící vozíky jsou opatřeny (přiloženými) maznicemi dle normy DIN 71412, tvaru A ④. Lze je však domazávat i shora přes přípojovací konstrukci ⑤.

Další mazací přípojky na tuk či olej jsou dostupné jako příslušenství.

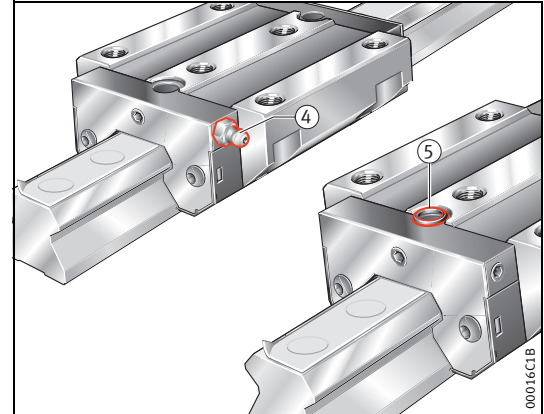
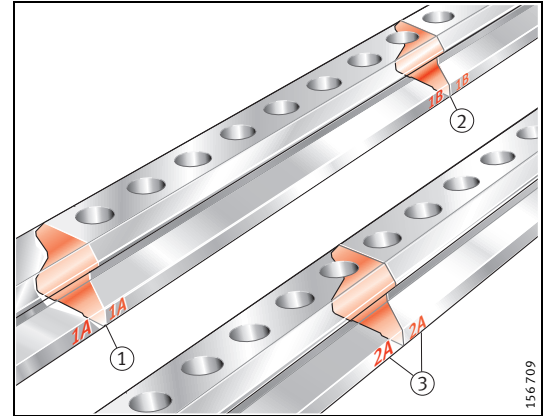

Upevňovací šrouby / utahovací momenty



Vedení upevňujte výhradně předepsanými šrouby.
Je třeba bezpodmínečně dodržet jejich rozměry, počet, počet, třídu pevností a utahovací moment.

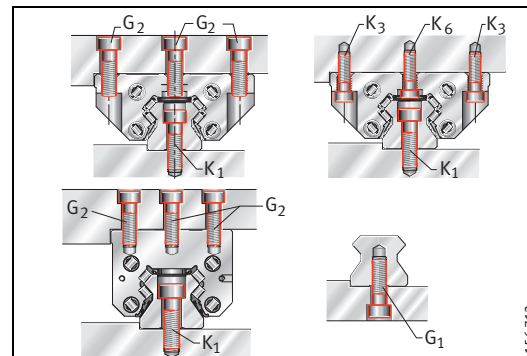

Označení	G ₁		G ₂		K ₁		K ₃		K ₆	
	DIN ISO 4 762-12.9									
		M _A Nm		M _A Nm		M _A Nm		M _A Nm		M _A Nm
RUE25-D (-L) /RUE25 (-D-H, -D-HL)	M6/M6	17	M8/M6	24/17	M6/M6	17	M6/-	17	M6/-	10
RUE35-E (-L, -KT-L) /RUE35 (-E-H, -E-HL, -E-KT-HL)	M8/M8	41	M10/M8	41/41	M8/M8	41	M8/-	41	M8/-	24
RUE45-E (-L, -KT-L) /RUE45 (-E-H, -E-HL, -E-KT-HL)	M12/M12	140	M12/M10	83/83	M12/M12	140	M10/-	83	M10/-	48
RUE55-E (-L, -KT-L) /RUE55 (-E-H, -E-HL, -E-KT-HL)	M14/M14	220	M14/M12	140/140	M14/M14	220	M12/-	140	M12/-	83
RUE65-E (-L, -KT-L) /RUE65 (-E-H, -E-HL, -E-KT-HL)	M16/M16	340	M16/M14	220/220	M16/M16	340	M14/-	220	M14/-	130
RUE100-E (-L)	-	-	M20	470	M24	1100	M16	340	M16	200

Montáž a demontáž vodicího vozíku

Ochranná lišta ① brání poškození sady valivých těles, když je vozík oddělen od lišty.

! Demontáž vozíku z lišty i jeho montáž na lištu provádějte pouze tehdy, pokud je to nezbytné a vždy s ochrannou lištou ①. Dbejte na to, aby nedošlo k poškození těsnicích břitů na vozíku.

- Je-li vozík namontován, nasadte ochrannou lištu ① před vodicí lištu ② a vozík přesuňte na ochrannou lištu. Lištu ponechejte ve vozíku.
- Je-li vozík demontován, nasadte ochrannou lištu ① s vozíkem před vodicí lištu ② a vozík přesuňte na vodicí lištu.

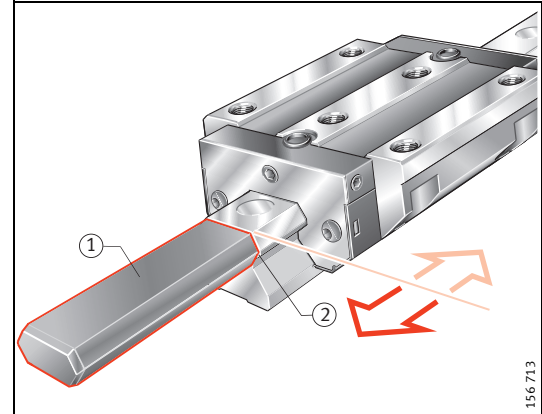

156 713

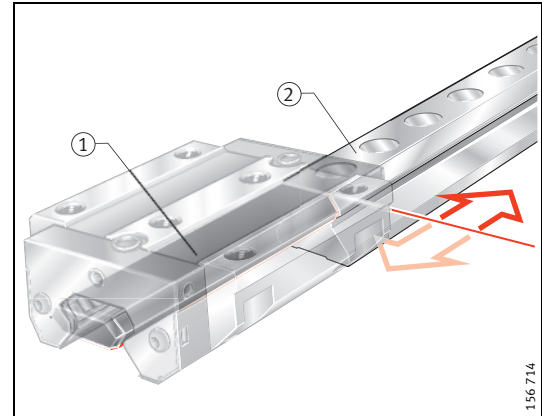

156 714

Montáž předinstalovaných válečkových profilových lineárních vedení

Vozík ① se nachází na vodící liště ② a připevní se na stole. Při montáži nepředinstalovaných vedení se postupuje analogicky.

■ Těsnící břity chráňte pomocí plechového pásku z pružinové ocele ③, viz stranu 8.

■ Spodní stranu vedení ④ usadíte na lože stroje.

U vícedílných lišt dbejte na dodržení jejich pořadí ⑤, ⑥, viz stranu 9.

Mezera ⑦ na čelní straně musí být $< 0,05$ mm.

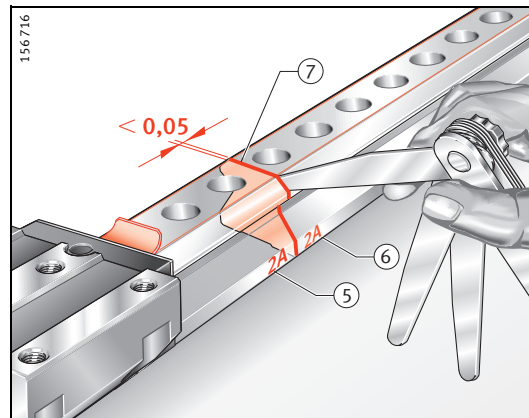
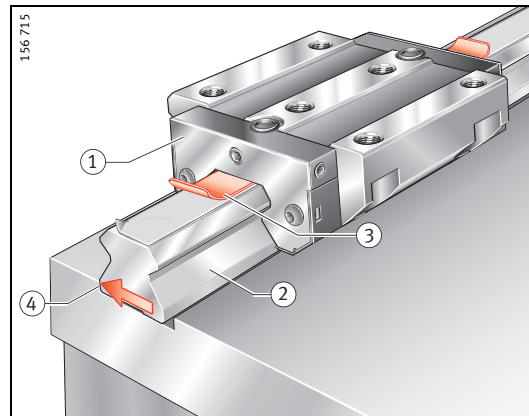

Montáž předinstalovaných válečkových profilových lineárních vedení

- Postupně stahujte lepicí pásku ① a do otvorů vkládejte šrouby ②, které zašroubujte rukou.
- Zatlačte vodící lištu ③ na dorazovou plochu (viz šipku).
- Utáhněte šrouby v pořadí, které odpovídá schématu dotahování ④. Použijte utahovací moment M_A dle tabulky, viz stranu 10.

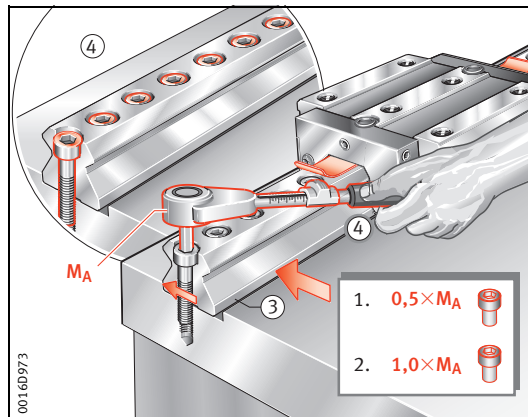
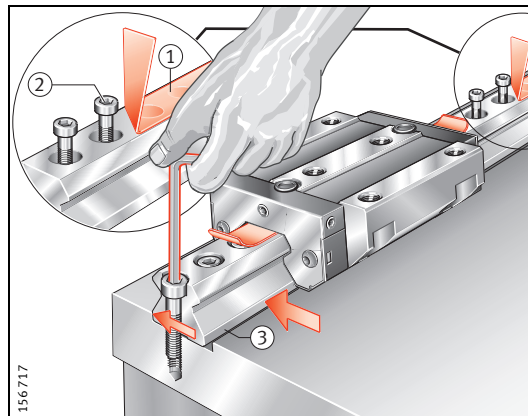

Montáž předinstalovaných válečkových profilových lineárních vedení

- Uzavírací zátky z **mosazi (KA..-M)** ① se pomocí špalíku ② zatlačí do jedné roviny s povrchem lišty (nebo lze použít montážní přípravek MVH.TSX, viz stranu 15 a stranu 16).
- Plochy obtáhněte olejovým brouskem ③.
- Plochy očistěte hadříkem, který nepouští vlákna.

 Na vodící lišty s povrstveným povrchem (např. s povlakem Corrotect) nepoužívejte olejový brousek ani podobné prostředky.

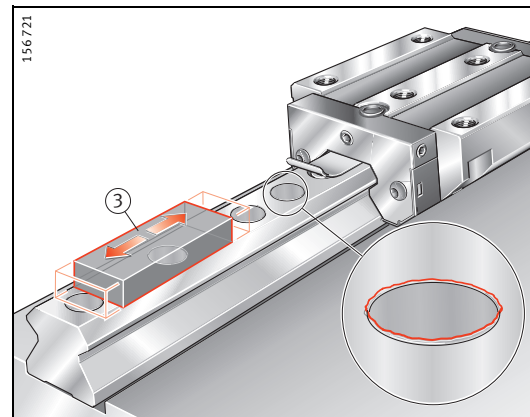
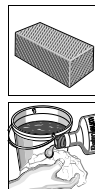
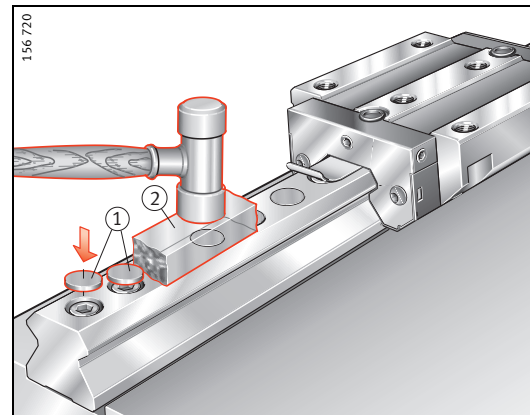

Montáž předinstalovaných válečkových profilových lineárních vedení

Montáž dvoudílných uzavíracích zátek z **ocele (KA-ST/A)**:

- Do otvoru vložte hliníkový přitlačný kroužek ①.
- Do otvoru rukou zasuňte uzavírací zátku z **ocele (KA-ST/A)** ②.
- Poté ji zatlačte pomocí montážního přípravku MVH.TSX ③ tak, aby lícovala s povrchem lišty, viz stránku 16.
- Připojte montážní přípravek MVH.TSX k hydraulickému přívodu ④ a zajistěte odvodu ⑤.

 Dvoudílné uzavírací zátky z **ocele (KA-ST/A)** lze instalovat pouze do vodící lišty TSX...KA+ST.

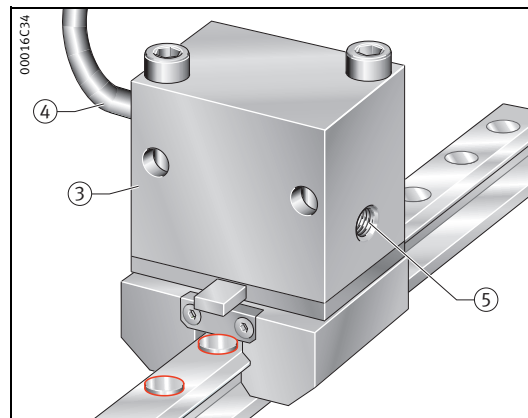
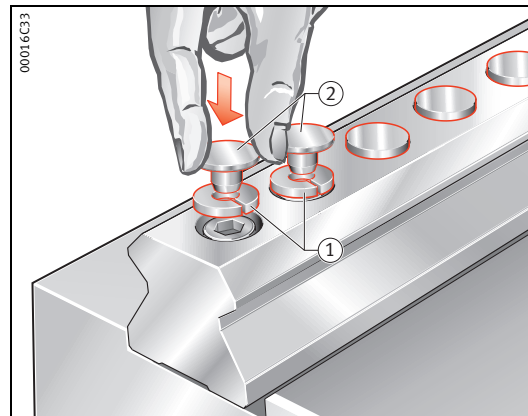

Montáž předinstalovaných válečkových profilových lineárních vedení

- Montážní přípravek ① posuňte nad uzavírací zátku ② tak, aby západka ③ přiléhala k ještě nezalisované uzavírací zátce (u poslední uzavírací zátky se poloha přípravku MVH zarovná opticky ④).
- Zalisujte uzavírací zátku (tlakem max. 300 bar).
- Plochy obtáhněte olejovým brouskem ⑤.
- Plochy očistěte hadříkem, který nepouští vlákna.



Na vodící lišty s povrstveným povrchem (např. s povlakem Corrotect) nepoužívejte olejový brousek ani podobné prostředky.

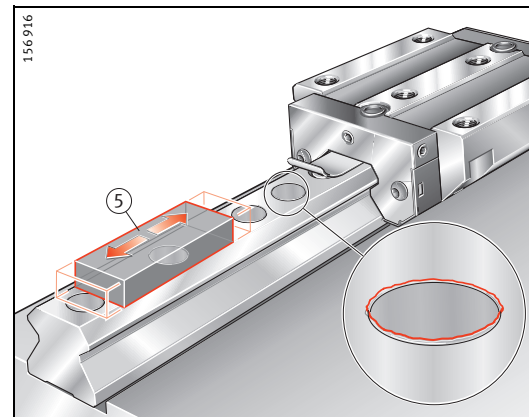
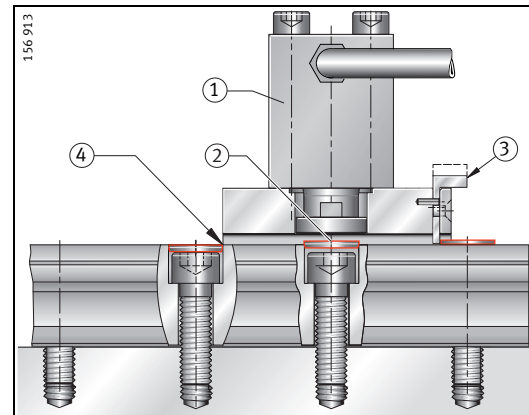

Montáž předinstalovaných válečkových profilových lineárních vedení

- Uzavírací zátky z **plastu (KA..-TN)** ① se pomocí špalíku ② zatlačí do jedné roviny s povrchem lišty.

⚠ Plastové uzavírací zátky neobtahujte olejovým brouskem ③ nebo jinými pomůckami.

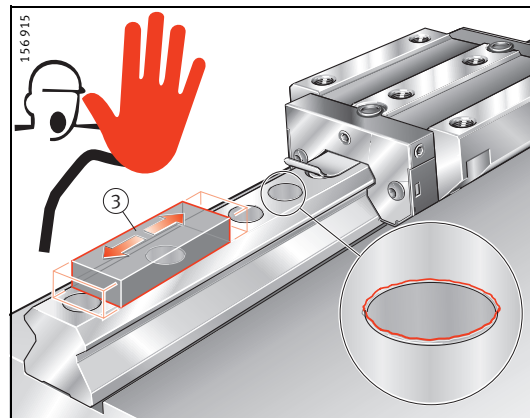
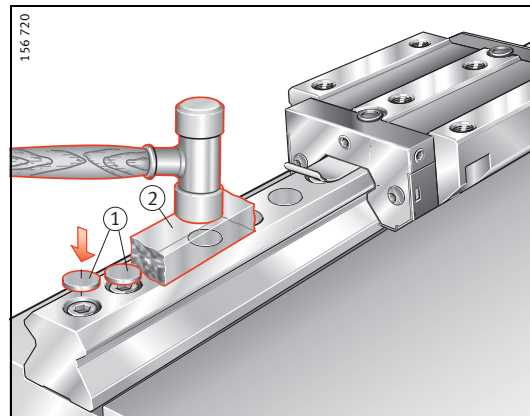

Montáž předinstalovaných válečkových profilových lineárních vedení

- Vedení druhé strany ① usadíte na lože stroje tak, aby se dorazové plochy nacházely na správných stranách.
- U vícedílných lišt dbejte na dodržení jejich pořadí. Mezera na čelní straně musí být $< 0,05 \text{ mm}$, viz stranu 12.
- Těsnící bříty chráňte pomocí plechového pásku z pružinové ocele.
- Postupně stahujte lepicí pásku ② a do otvorů vkládejte šrouby ③, které zašroubujte rukou.
- Odstraňte lepicí pásku z O-kroužků, viz stranu 24. Zkontrolujte usazení kroužků ④; podle potřeby fixujte kroužky mazivem ve správné poloze.
- Zarovnejte vodící vozíky ⑥ s otvory na saních stroje ⑦ a nasadte saně bez nárazů na vozíky ⑥.

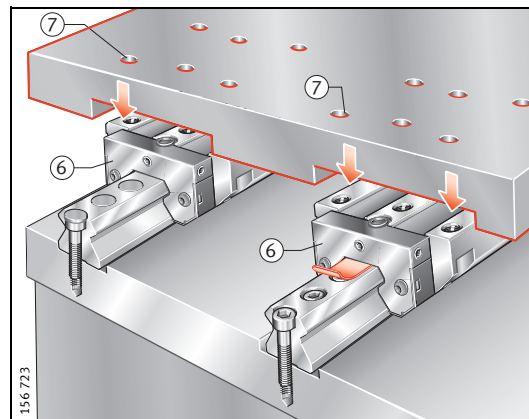
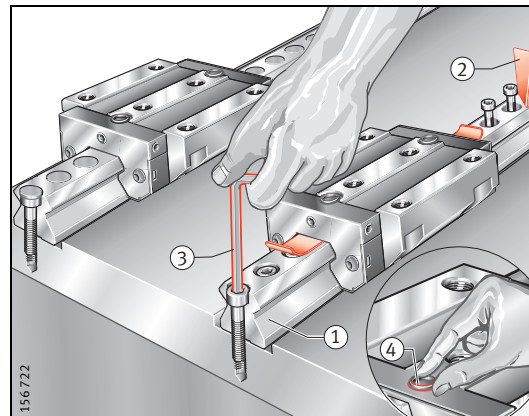
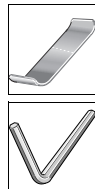

Montáž předinstalovaných válečkových profilových lineárních vedení

- Do otvorů v saních vkládejte šrouby ①, které zašroubujte rukou.
- Zatlačte vozíky ② na dorazové plochy ③ saně ④ (viz šipku) a utáhněte šrouby ① utahovacím momentem M_A . Použijte utahovací momenty M_A dle tabulky, viz stranu 10.
- Posuňte saně ④ a vyrovnejte tak lištu ⑤ na druhé straně.
- Utáhněte šrouby ⑥ ve vodící liště dle schématu dotahování. Použijte utahovací moment M_A dle tabulky, viz stranu 10.

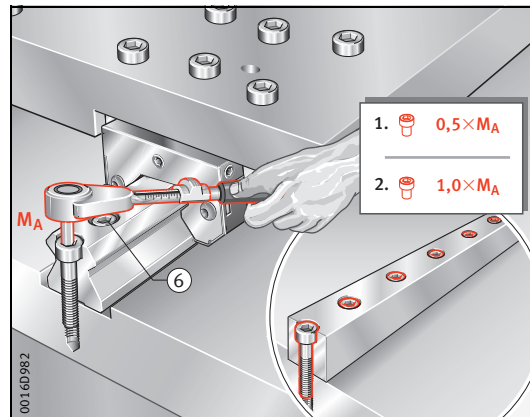
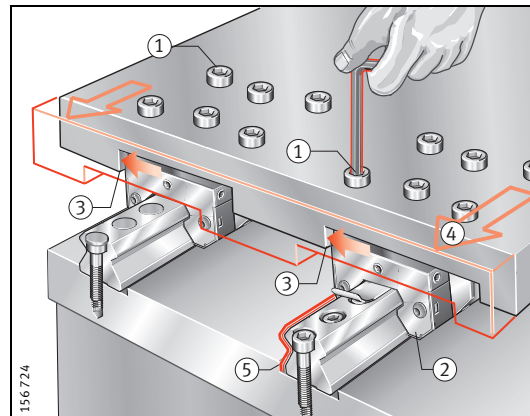

Montáž předinstalovaných válečkových profilových lineárních vedení

- Instalujte uzavírací zátky ① podle pokynů na str. 15 až 17.
- Narovnejte konec plechového pásku z pružinové ocele ② a pásek vytáhněte ven.
- Posunováním saní zkontrolujte rovnoměrný chod vedení.
- V případě potřeby vytvořte tvarový styk lišty s ložem a saněmi ③, například pomocí syntetické pryskyřice.

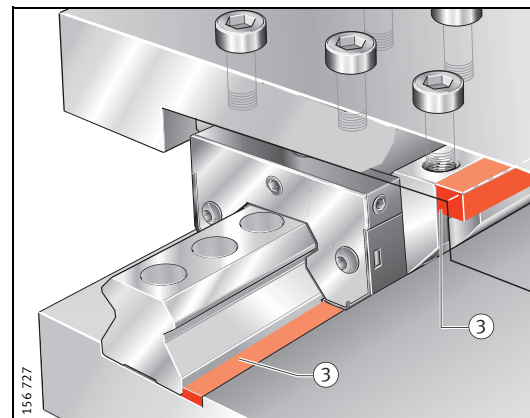
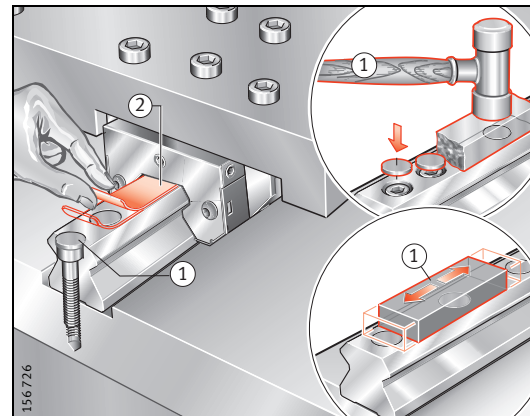

Mazání

K mazání řady **RUE25-D** lze použít tuk (RUE25-D-FE) nebo olej (RUE25-D-OE). Mazání shora viz stranu 24, jinak je třeba překrýt horní otvor pro domazávání navazující konstrukcí.

- Podle potřeby uvolněte šroub ① a otočte připojovací díl ②.
- Dotáhněte šroub, přičemž dbejte na dodržení správného utahovacího momentu (max. 2,5 Nm).

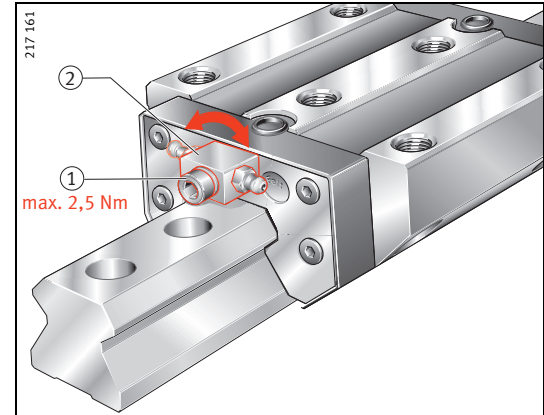

Mazání

Zajištění přívodu maziva u řad RUE35-E až RUE65-E

Součástí dodávky je maznice na tuk (MSatzRWU), další mazací přípojky pro přívod tuku nebo oleje jsou dostupné jako příslušenství. Mazání shora viz stranu 24.

- Demontujte uzavírací šroub ① z čelní části.
- Našroubujte mazací přípojku ②, přičemž dbejte na dodržení správného utahovacího momentu (RUE35-E max. 0,3 Nm, RUE45-E až RUE65-E max. 0,5 Nm).

 Dodržte patřičnou hloubku zašroubování ③, max. 6 mm.

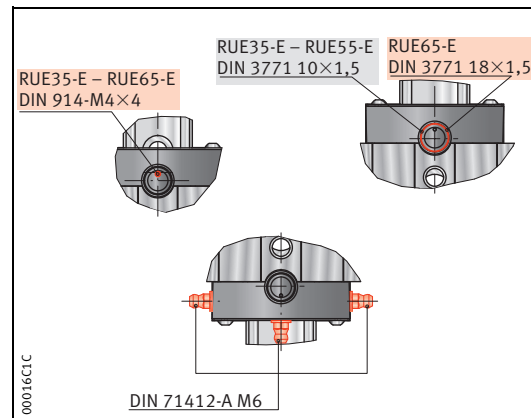
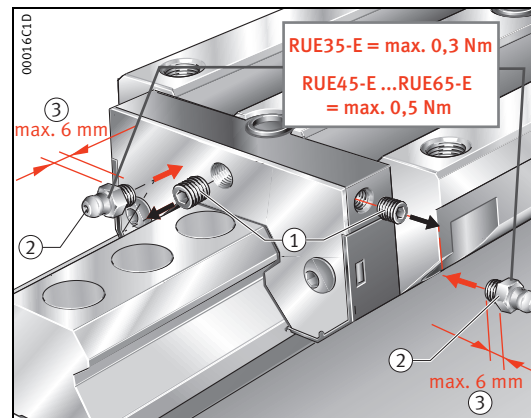

Mazání

K mazání řady **RUE100-E-L** lze použít tuk nebo olej.
Dodávka zahrnuje i mazací sadu (MSatzRWU). Mazání shora viz stranu 24.

Při použití boční mazací přípojky je třeba opatrně propíchnout blánu ① nějakým horkým špičatým předmětem ②.

- Uzavírací šroub ③ zašroubujte do čelní části.
- Našroubujte požadovanou mazací přípojku ④, přičemž dbejte na dodržení správného utahovacího momentu (max. 0,5 Nm).

⚠ Dodržte patřičnou hloubku zašroubování ⑤, max. 6 mm.

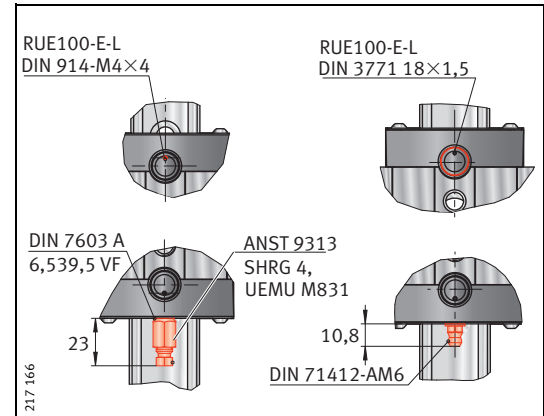
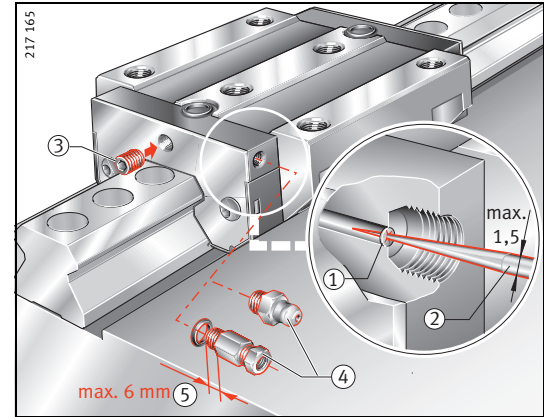

Mazání

Pokud se mazání vodicích vozíků provádí shora přes připojovací konstrukci:

- Provedte utěsnění O-kroužkem.
 - Řada RUE25-D-FE (OE) se dodává s nalepeným O-kroužkem (lepící páskou). Lepící pásku ① před montáží odstraňte.
 - RUE35-E až RUE100-E-L: Dodávka zahrnuje i mazací sadu (MSatzRWU).
- O-kroužek ② zcela překryjte připojovací konstrukcí ③.



Pokud se domazávání nebude provádět shora, otvor uzavřete. U řady RUE25-D-FE (OE) viz stranu 21, u řad RUE35-E až RUE100-E-L použijte příložený závitový kolík (obsažený v mazací sadě MSatzRWU).

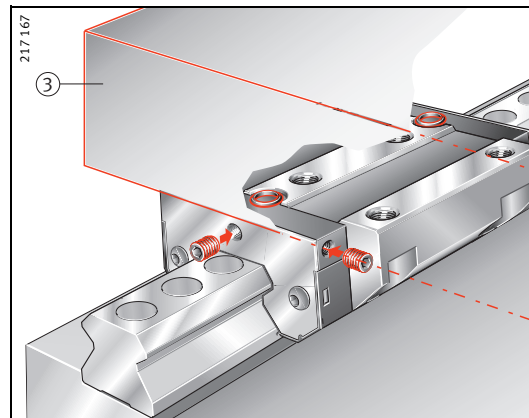
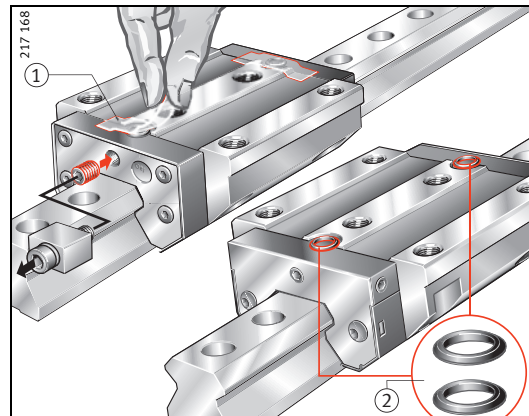

Mazání



Při mazání vždy pohybujte vozíky. Minimální zdvih odpovídá čtyřnásobku délky nosného tělesa.

Před uvedením do provozu

- Vodicí lišty lehce naolejujte nebo namažte tukem.
 - Podle toho, zda se používá mazání olejem nebo tukem.
- V případě olejového mazání namažte vozíky minimálním množstvím oleje.
 - Množství oleje uvádí tabulka na straně 26.
- V případě mazání tukem mažte vozíky až do okamžiku, kdy se na výstupu objeví čerstvý tuk.
 - Množství maziva uvádí tabulka na straně 26.

Intervaly mazání

- Dodržujte intervaly mazání
 - max. 12 měsíců při mazání tukem.
- Při použití zařízení k centrálnímu mazání musí být dodržena impulzní množství oleje Q_{imp} , viz tabulku na straně 26.

**Minimální množství oleje při uvedení do provozu Q_{mind} /
Impulzní množství oleje Q_{imp}**

Označení	$Q_{\text{mind}}/Q_{\text{imp}}^{1)}$ cm ³
RUE25-D-OE (-H)	0,8
RUE25-D-OE (-L, -HL)	0,8
RUE35-E (-H)	1,3
RUE35-E (-L, -HL, -KT-L, -KT-HL)	1,3
RUE45-E (-H)	1,6
RUE45-E (-L, -HL, -KT-L, -KT-HL)	2,1
RUE55-E (-H)	2,8
RUE55-E (-L, -HL, -KT-L, -KT-HL)	3,2
RUE65-E (-H)	5,2
RUE65-E (-L, -HL, -KT-L, -KT-HL)	5,8
RUE100-E-L	17,6

1) Impulzní množství oleje Q_{imp} platí, když je lineární vedení připojeno k zařízení k centrálnímu mazání a zdvihový poměr je nižší než 200.

Následující směrné hodnoty platí za těchto podmínek:

- montážní poloha = 90°
- 100% doba zapnutí
- $C_0/P = 8$
- $v = 0,8$ m/s
- zdvih 500–1000 mm

Prvotní množství maziva

Označení	≈ g
RUE25-D-FE (-H)	2
RUE25-D-FE (-L, -HL)	3
RUE35-E (-H)	6
RUE35-E (-L, -HL, -KT-L, -KT-HL)	7
RUE45-E (-H)	10
RUE45-E (-L, -HL, -KT-L, -KT-HL)	14
RUE55-E (-H)	18
RUE55-E (-L, -HL, -KT-L, -KT-HL)	22
RUE65-E (-H)	20
RUE65-E (-L, -HL, -KT-L, -KT-HL)	25
RUE100-E-L	80

Domazávání při impulzním olejovém mazání

Označení	Vybavení	Počet impulzů na mazací cyklus 1)	Velikost impulzu cm ³	Interval mazání h	Spotřeba cm ³ /h
RUE25-D (-L, -H, -HL)	standardní	1	0,2	3	0,6
RUE35-E (-H)	standardní	2	0,6	12	0,1
	se SMDS ²⁾	1	0,1	1,3	0,075
	s KIT.RWU35-5 ³⁾	1	0,12	2,4	0,05
RUE35-E-L (-HL, -KT-L, -KT-HL)	standardní	2	0,6	12	0,1
	se SMDS ²⁾	1	0,1	1,3	0,075
	s KIT.RWU35-5 ³⁾	1	0,12	2,4	0,05
RUE45-E (-H)	standardní	3	0,6	7	0,25
	se SMDS ²⁾	1	0,1	0,6	0,165
	s KIT.RWU45-5 ³⁾	1	0,12	1,5	0,08
RUE45-E-L (-HL, -KT-L, -KT-HL)	standardní	3	0,6	7	0,25
	se SMDS ²⁾	1	0,1	0,6	0,175
	s KIT.RWU45-5 ³⁾	1	0,12	1,2	0,1

1) Impulzy pro domazání musí probíhat přímo po sobě.

2) SMDS: dávkovací kotouče množství maziva.

3) KIT.RWU.-5: jednotka k dávkování minimálního mazacího množství. Pístový rozdělovač $4 \times 0,03 \text{ cm}^3 = 0,12 \text{ cm}^3$ na impulz pro domazání; samostatné pístové rozdělovače nejsou přípustné.

Domazávání při impulzním olejovém mazání – pokračování

Označení	Vybavení	Počet impulzů na mazací cyklus 1)	Velikost impulzu cm ³	Interval mazání h	Spotřeba cm ³ /h
RUE55-E (-H)	standardní	3	0,6	9	0,2
	se SMDS ²⁾	1	0,2	1,2	0,165
	s KIT.RWU55-5 ³⁾	1	0,12	0,9	0,13
RUE55-E-L (-HL, -KT-L, -KT-HL)	standardní	3	0,6	9	0,2
	se SMDS ²⁾	1	0,2	1,1	0,175
	s KIT.RWU55-5 ³⁾	1	0,12	0,8	0,15
RUE65-E (-H)	standardní	4	0,6	2	1,2
	se SMDS ²⁾	1	0,2	0,3	0,725
	s KIT.RWU65-5 ³⁾	1	0,12	0,5	0,25
RUE65-E (-L, -HL, -KT-L, -KT-HL)	standardní	4	0,6	2	1,2
	se SMDS ²⁾	1	0,2	0,3	0,74
	s KIT.RWU65-5 ³⁾	1	0,12	0,4	0,28
RUE100-E-L	standardní	4	0,6	1	2,4

1) Impulzy pro domazání musí probíhat přímo po sobě.

2) SMDS: dávkovací kotouče množství maziva.

3) KIT.RWU..-5: jednotka k dávkování minimálního mazacího množství. Pístový rozdělovač $4 \times 0,03 \text{ cm}^3 = 0,12 \text{ cm}^3$ na impuls pro domazání; samostatné pístové rozdělovače nejsou přípustné.

Domazávání při impulzním olejovém mazání

Následující směrné hodnoty platí za těchto podmínek:

- montážní poloha = 90°
- 100% doba zapnutí
- $C_0/P = 8$
- $v = 0,8$ m/s
- zdvih 500–1000 mm
- teplota +20 °C až +40 °C
- mazací přípojka na jedné straně

Schaeffler Technologies AG & Co. KG

Industrial Automation
Berliner Straße 134
66424 Homburg (Saar)
Německo
Internet www.schaeffler.com
E-mail info.industrialautomation@schaeffler.com

V Německu:

Tel. 0180 5003872
Fax 0180 5003873

Z ostatních zemí:

Tel. +49 9132 82-0
Fax +49 9132 82-4950

Všechny údaje byly pečlivě připraveny a zkontrolovány. Za případné chyby nebo neúplné informace nemůžeme převzít žádné záruky.

Technické změny vyhrazeny.

© Schaeffler Technologies AG & Co. KG

Edice: 2020, březen

Dotisk, i částečný, pouze s naším souhlasem.

MON 30 CS-CZ