

EWELLIX Linear Axis for collaborative robots

Quick Start Guide

EN EWELLIX LIFTKIT-TX

EWELLIX Linear Axis for collaborative robots Quick Start Guide

1 Introduction

This QUICK START GUIDE does not replace the operating instructions for the products it contains. General information and safety instructions can be found in the installation instructions, operating instructions, and maintenance instructions at https://medias.schaeffler.de/en/plp/LIFTKIT?sort=relevance&productGroup=%2FLINEAR_MOTION%2FLinearMotion%2F7thAxisForRobots.

Only qualified personnel with professional training, experience, and comprehensive knowledge of the applicable regulations are authorized to carry out installation, operation, and maintenance work, in order to identify and prevent potential hazards.

2 Commissioning the EWELLIX LIFTKIT-TX

Attaching the mounting plates

1. Attach the mounting plates to the lifting column (top and bottom).

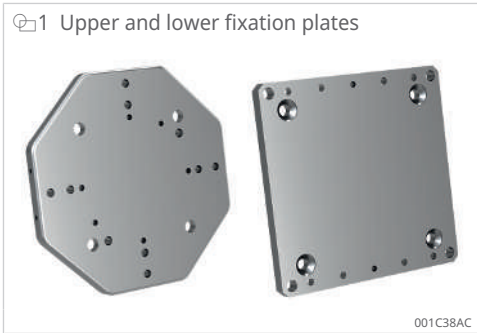

Connecting the cables

2. Connect all the cables.

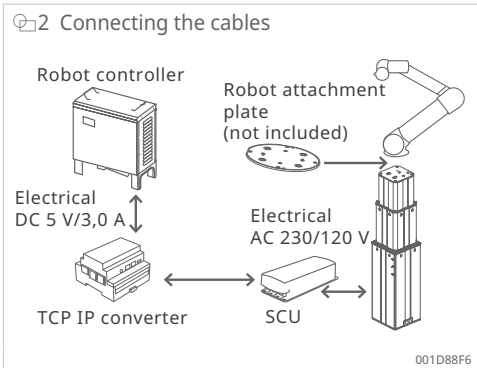

Initialization of the EWELLIX LIFTKITS

Initialization of the EWELLIX LIFTKITS is only required at initial startup.

3. Press both handswitch buttons simultaneously until the controller beeps (5 sec.).
4. Move the lifting column down to the end stop (beep).
5. Move the lifting column up to the end stop (beep).

☞3 Hand switch



Mounting the robot and installing the software

6. Screw the robot onto the lifting column and install the dedicated user interface software available on the Schaeffler website.

☞4 Mounting the robot



Schaeffler Technologies AG & Co. KG
Georg-Schäfer-Straße 30
97421 Schweinfurt
Germany
www.schaeffler.de/en
info.de@schaeffler.com

In Germany:
Phone 0180 5003872
From other countries:
Phone +49 9721 91-0

All information has been carefully compiled and checked by us, but we cannot guarantee complete accuracy. We reserve the right to make corrections. Therefore, please always check whether more up-to-date or amended information is available. This publication supersedes all deviating information from older publications. Printing, including excerpts, is only permitted with our approval.
© Schaeffler Technologies AG & Co. KG
BA 113-Q02 / 01 / 0m-0M / 2026-04

DE EWELLIX LIFTKIT-TX

EWELLIX-Linearachse für kollaborative Roboter
Kurzanleitung

1 Einleitung

Dieser QUICK START GUIDE ersetzt nicht die Betriebsanleitungen der enthaltenen Produkte. Allgemeine Informationen und Sicherheitshinweise finden Sie in den Installationsanleitungen, Betriebsanleitungen und Wartungsanleitungen unter https://medias.schaeffler.de/en/plp/LIFTKIT?sort=relevance&productGroup=%2FLINEAR_MOTION%2FLinearMotion%2F7thAxisForRobots.

Nur qualifiziertes Personal mit professioneller Ausbildung, Erfahrung und umfassendem Wissen über die geltenden Vorschriften soll Installationsarbeiten, Betriebsarbeiten und Wartungsarbeiten durchführen, um mögliche Gefahren erkennen und verhindern zu können.

2 Inbetriebnahme EWELLIX LIFTKIT-TX

Montage der Befestigungsplatten

1. Befestigungsplatten an der Hubsäule befestigen (oben und unten).



Kabel anschließen

2. Alle Kabel anschließen.

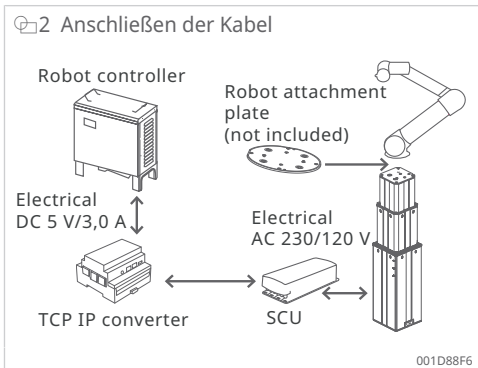

Initialisierung des EWELLIX LIFTKITS

Die Initialisierung des EWELLIX LIFTKITS ist nur bei der Erstinbetriebnahme erforderlich.

3. Beide Handschaltertasten gleichzeitig drücken, bis der Controller piept (5 Sek.).
4. Die Hubsäule nach unten bewegen bis zum Endstopp(Piepton).
5. Die Hubsäule nach oben bewegen bis zum Endstopp(Piepton).



Montage des Roboters und Installation der Software

6. Den Roboter an die Hubsäule schrauben und die spezielle Benutzeroberflächensoftware installieren, die auf der Website von Schaeffler verfügbar ist.



Schaeffler Technologies AG & Co. KG
Georg-Schäfer-Straße 30
97421 Schweinfurt
Deutschland
www.schaeffler.de
info.de@schaeffler.com

In Deutschland:
Telefon 0180 5003872
Aus anderen Ländern:
Telefon +49 9721 91-0

Alle Angaben wurden von uns sorgfältig erstellt und geprüft, jedoch können wir keine vollständige Fehlerfreiheit garantieren. Korrekturen bleiben vorbehalten. Bitte prüfen Sie daher stets, ob aktuellere Informationen oder Änderungshinweise verfügbar sind. Diese Publikation ersetzt alle abweichenden Angaben aus älteren Publikationen. Nachdruck, auch auszugsweise, nur mit unserer Genehmigung.

© Schaeffler Technologies AG & Co. KG
BA 113-Q02 / 01 / 0m-0M / 2026-04