

EWELLIX

EWELLIX-Positioniersysteme

CTU

Technische Produktinformation

We pioneer motion

SCHAEFFLER

Inhaltsverzeichnis

1	Einheiten zur Fahrzeugpositionierung	4
1.1	Positioniereinheit LCTU	5
1.1.1	Produktmerkmale	5
1.1.2	Technische Daten	7
1.2	Positioniereinheit HCTU.....	8
1.2.1	Produktmerkmale	8
1.2.2	Technische Daten	10
2	Aufbau der Bestellbezeichnung	11

1 Einheiten zur Fahrzeugpositionierung

Die Positioniersysteme sind für Anwendungen in der Automobilindustrie konzipiert. Sie bestehen aus einem Paar Profilschienenführungen mit jeweils 2 Führungsschlitten und zeichnen sich durch eine hohe Leistungsfähigkeit in Bezug auf Führungsgenauigkeit und Steifigkeit aus. Das Profilschienenführungssystem ist mit einer Vielzahl an Kugelumlaufspindeln erhältlich, um eine hohe Dynamik und Positioniergenauigkeit zu gewährleisten. Die Systeme verfügen über einen integrierten Motor, eine Steuerung, Kabel, eine mechanische Bremse, einen Stoßdämpfer und eine Stahlabdeckung. Die Systeme sind mit Hubsäulen oder Linearmodulen für die vertikale Achse verfügbar.

Eigenschaften

- kompaktes Design mit Aluminium oder Stahl als Grundmaterial
- integrierte sind Motor, Steuerung, Kabel, mechanische Bremse und Stoßdämpfer
- Hubsäule oder Linearmodul als Option für die vertikale Achse
- Inlinegetriebe und Parallelgetriebe mit kundenspezifischem Motoradapter

Vorteile

- ausgelegt für hohe Belastungen und lange Lebensdauer
- einfache Wartung durch externe Schmieröffnung
- präzise Ausrichtung und sichere Fixierung
- hohe Positioniergenauigkeit und Wiederholgenauigkeit

1.1 Positioniereinheit LCTU

1.1.1 Produktmerkmale

LCTU-Systeme sind leistungsstarke Mehrachssysteme für Produktionslinien in der Automobilindustrie mit integrierten Linearführungen als gebrauchsfertige Lösung für präzise Bewegungen. Die Systeme sind mit einer großen Auswahl an Kugelumlaufspindeln verfügbar, um ein hohes Maß an Positioniergenauigkeit zu gewährleisten.

LCTU-Systeme sind mit Linearmodulen für die vertikale Achse erhältlich.

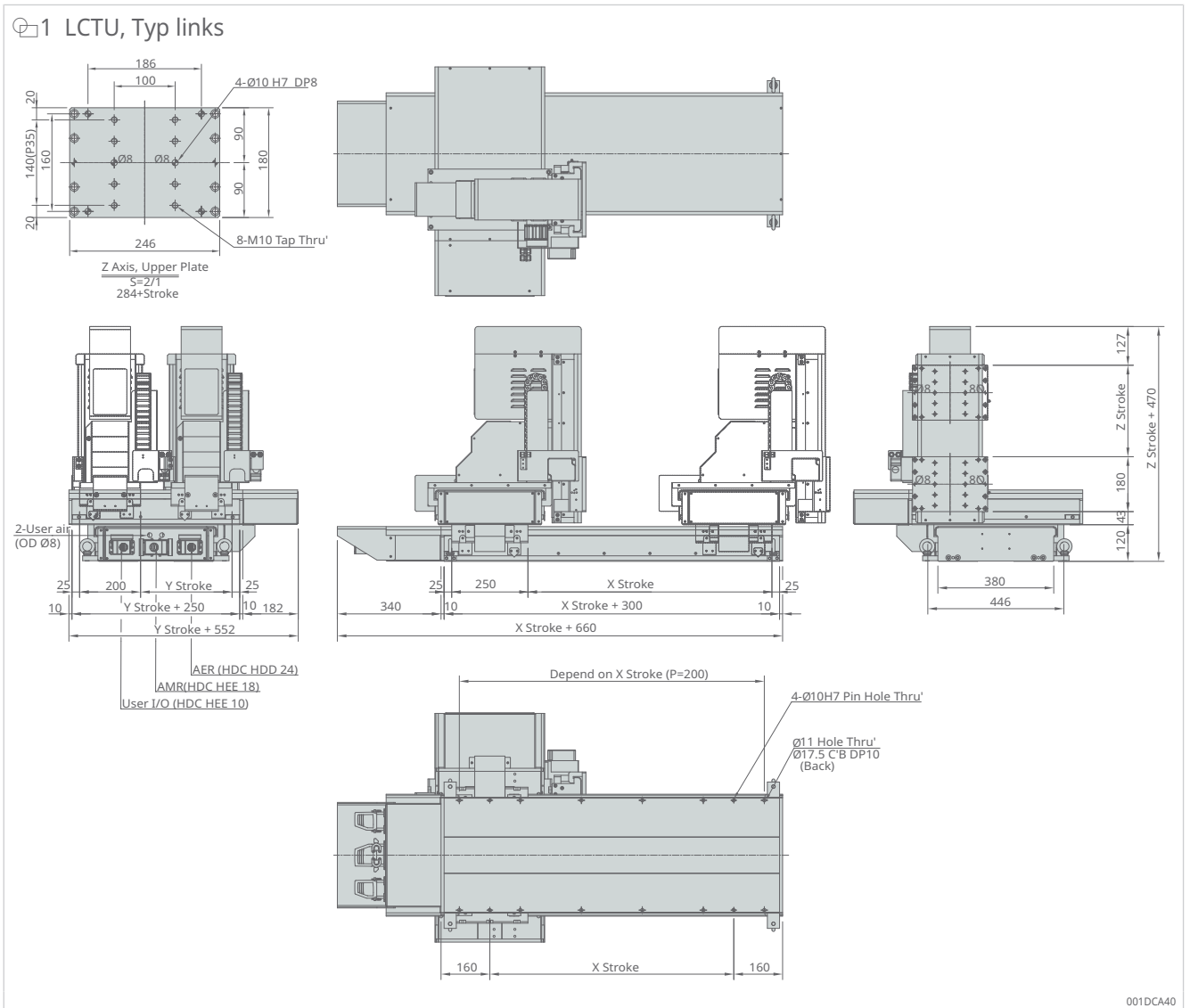

2 LCTU, Typ rechts

1

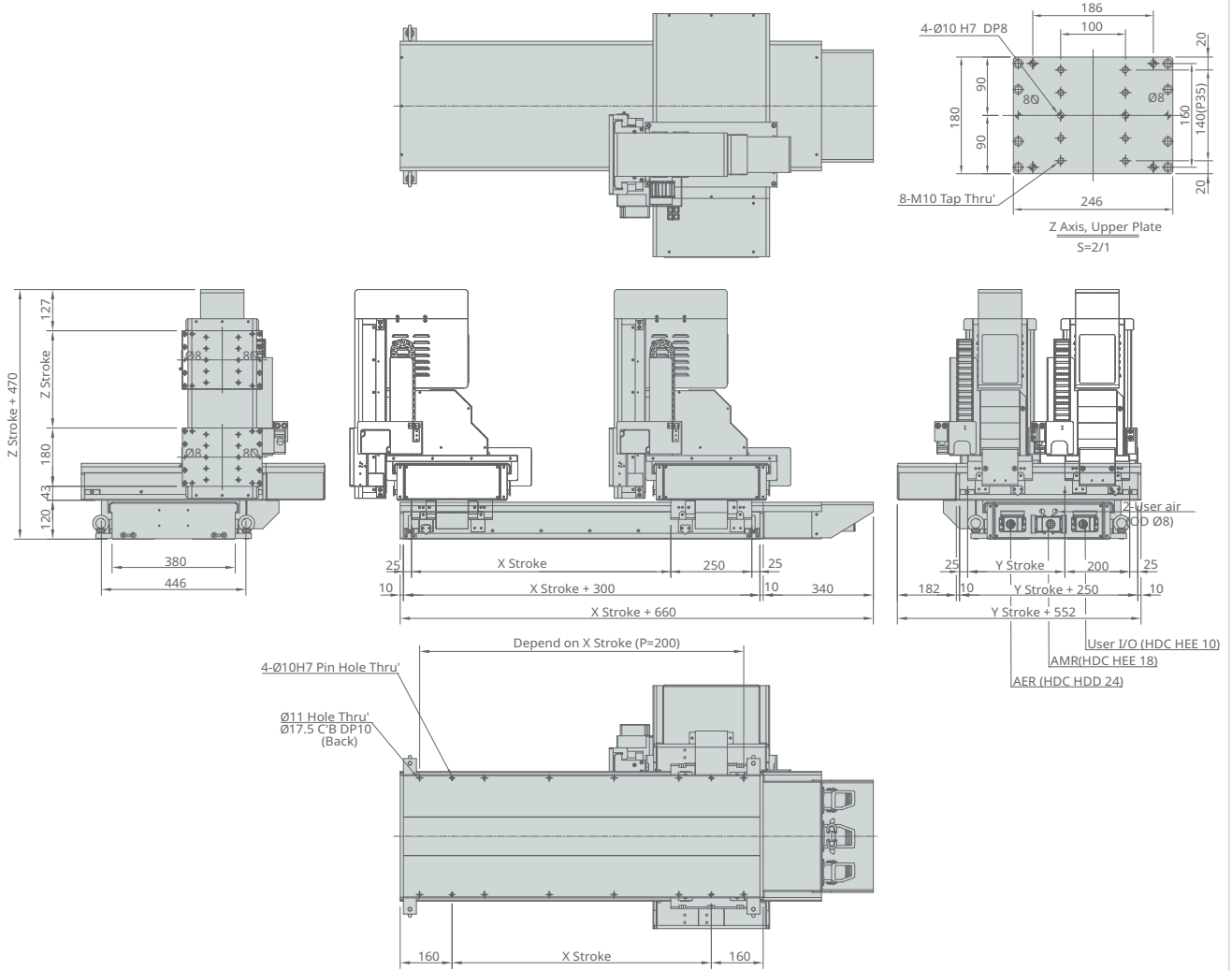

001DCA43

1.1.2 Technische Daten

1 Technische Daten

	Symbol	Einheit	X-Achse	Y-Achse	Z-Achse
Leistungsdaten					
Max. Lineargeschwindigkeit bei 3000 min ⁻¹	V _{max}	mm/s	250	250	250
Max. Nutzlast	P _{max}	kg	250	250	200
Max. Beschleunigung	a _{max}	m/s ²	10	10	10
Lastzyklen	D _{unit}	%	100	100	100
Mechanische Daten					
Profilschienenführung	-	-	25	25	25
Gewindemutter	-	-	Kugel- gewindetrieb	Kugel- gewindetrieb	Kugel- gewindetrieb
Gewindedurchmesser	D _{screw}	mm	25	25	25
Gewindesteigung	P _{screw}	mm	5	5	10 (1/2)
Hub	-	mm	100 ... 800	200 ... 600	100 ... 600
Wiederholgenauigkeit	-	mm	±0,02	±0,02	±0,02
Grundplatte	-	-	Aluminium oder Stahl	Aluminium oder Stahl	Aluminium oder Stahl
Abdeckung	-	-	Stahl	Stahl	Stahl
Umgebungsdaten					
Umgebungstemperatur	T _{ambient}	°C	0 ... +50	0 ... +50	0 ... +50
Max. Luftfeuchtigkeit	ϑ	%	95	95	95

1.2 Positioniereinheit HCTU

1.2.1 Produktmerkmale

HCTU-Systeme sind leistungsstarke Mehrachssysteme für Produktionslinien in der Automobilindustrie mit integrierten Linearführungen als gebrauchsfertige Lösung für präzise Bewegungen. Die Systeme sind mit einer großen Auswahl an Kugelumlaufspindeln verfügbar, um ein hohes Maß an Positioniergenauigkeit zu gewährleisten.

HCTU-Systeme sind mit Hubsäulen für die vertikale Achse erhältlich.

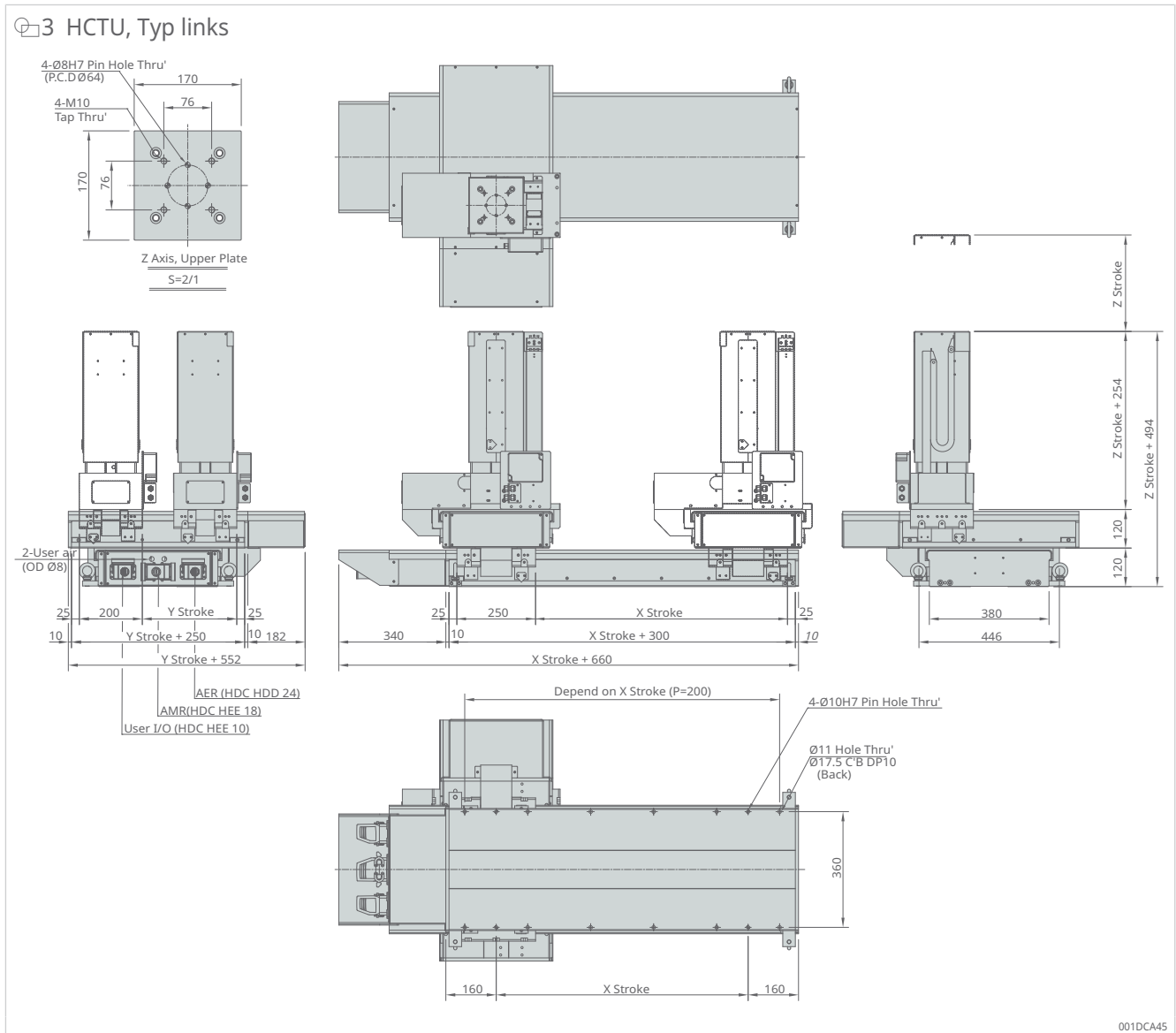

4 HCTU, Typ rechts

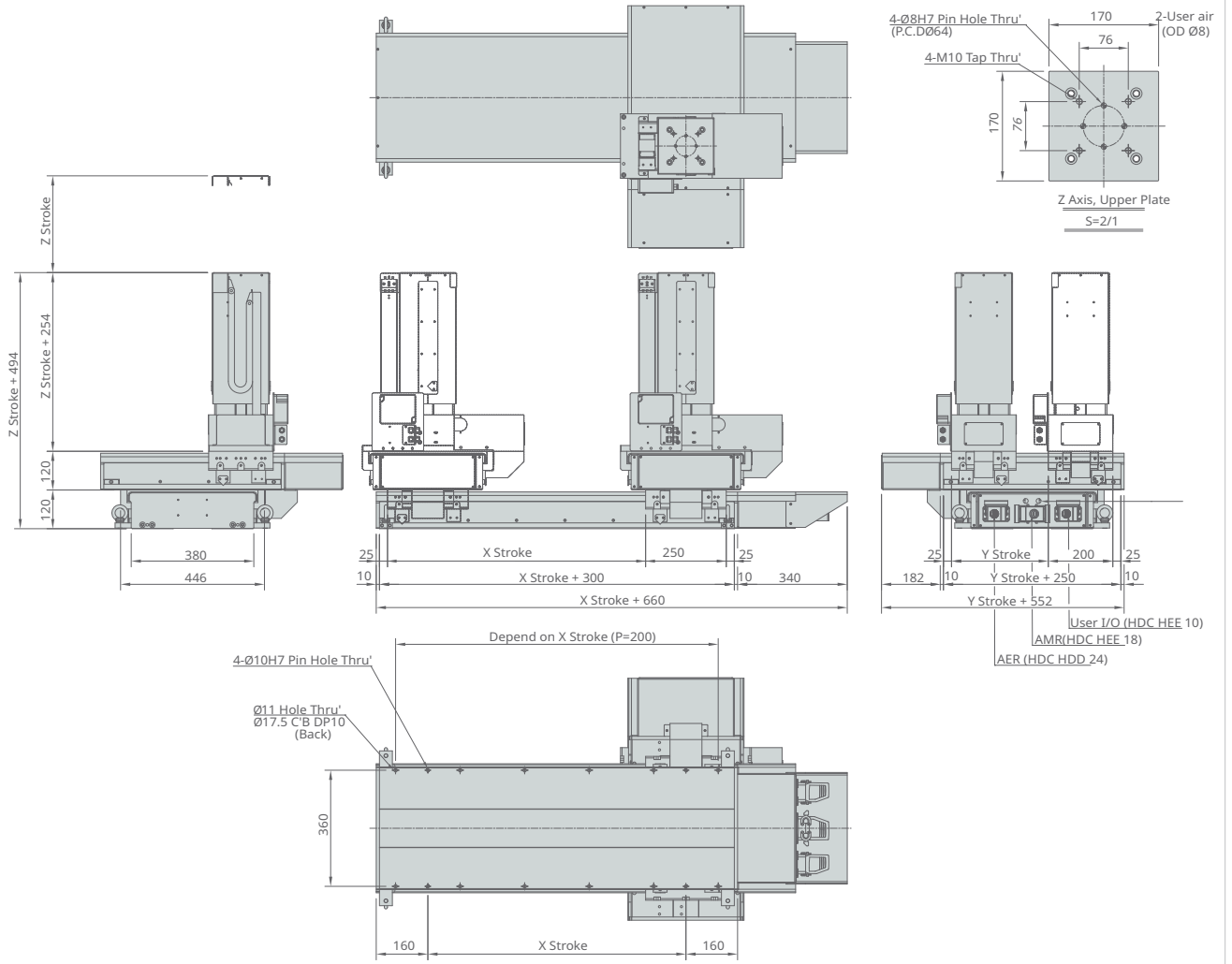

001DCA46

1.2.2 Technische Daten

2 Technische Daten

	Symbol	Einheit	X-Achse	Y-Achse	Z-Achse
Leistungsdaten					
Max. Lineargeschwindigkeit bei 3000 min ⁻¹	V _{max}	mm/s	250	250	200
Max. Nutzlast	P _{max}	kg	250	250	200
Max. Beschleunigung	a _{max}	m/s ²	10	10	5
Lastzyklen	D _{unit}	%	100	100	90
Mechanische Daten					
Profilschienenführung	-	-	25	25	25
Gewindemutter	-	-	Kugel- gewindetrieb	Kugel- gewindetrieb	Kugel- gewindetrieb
Gewindedurchmesser	D _{screw}	mm	25	25	20
Gewindesteigung	P _{screw}	mm	5	5	10 oder 20 (¹ / ₅ oder ¹ / ₁₀)
Hub	-	mm	100 ... 800	200 ... 600	100 ... 600
Wiederholgenauigkeit	-	mm	±0,02	±0,02	±0,05
Grundplatte	-	-	Aluminium oder Stahl	Aluminium oder Stahl	Aluminium oder Stahl
Abdeckung	-	-	Stahl	Stahl	Stahl
Umgebungsdaten					
Umgebungstemperatur	T _{ambient}	°C	0 ... +50	0 ... +50	0 ... +50
Max. Luftfeuchtigkeit	ϑ	%	95	95	95

2 Aufbau der Bestellbezeichnung

5 Aufbau der Bestellbezeichnung, Teil 1



001DD67E

Schaeffler Technologies AG & Co. KG

Georg-Schäfer-Straße 30

97421 Schweinfurt

Deutschland

www.schaeffler.de

info.de@schaeffler.com

In Deutschland:

Telefon 0180 5003872

Aus anderen Ländern:

Telefon +49 9721 91-0

Alle Angaben wurden von uns sorgfältig erstellt und geprüft, jedoch können wir keine vollständige Fehlerfreiheit garantieren. Korrekturen bleiben vorbehalten. Bitte prüfen Sie daher stets, ob aktuellere Informationen oder Änderungshinweise verfügbar sind. Diese Publikation ersetzt alle abweichenden Angaben aus älteren Publikationen. Nachdruck, auch auszugsweise, nur mit unserer Genehmigung.

© Schaeffler Technologies AG & Co. KG

TPI 300 / 01 / de-DE / 2026-03